

# FOR RENT

## 縦列駐車の為横幅大きめの車は不可

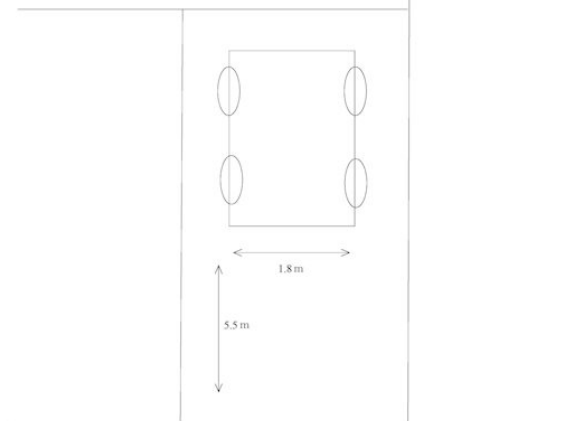

石原様宅



道路

間取りの「S」はサービスルーム(納戸)です。

図面と現況が異なる場合は現況が優先となります。

賃料	29,000円		
間取り		物件種別	駐車場
管理費	-	共益費	-
雑費	-		
敷金	1ヶ月	礼金	-
敷引/償却金	-/-	保証金	-
交通	東急東横線 都立大学駅 徒歩6分 東急東横線 学芸大学駅 徒歩17分		
物件所在地	東京都目黒区柿の木坂1丁目14-4		
建物名・部屋番号	1号室		
構造・規模			
専有面積		向き	
築年月		入居時期	相談
仲介料	1.1ヶ月	損害保険	
更新料		契約期間	
駐車場			
その他費用			
入居諸条件			
保証会社			
設備			
備考	縦列駐車の為横幅大きめの車は不可 区画サイズ：全幅：1800mm、全長：5500mm		

情報更新日 2024年11月21日

No.06333-00001



東京都知事(15)第15861号  
(公社)東京都宅地建物取引業協会 目黒区支部

### 株式会社大丸

東京都目黒区鷹番3丁目21-17  
TEL:03-3711-1151  
E-mail: yahooinfo@daimaru-re.co.jp  
URL: http://www.daimaru-re.co.jp



携帯サイトから物件詳細を閲覧できます!

取引態様	手数料負担の割合	貸主		借主	100%
仲介元付(一般)	手数料配分の割合	元付	100%	客付	